

2024年3月22日

各位

## 機構改革について

サミット株式会社4月1日付、機構改革についてご案内申し上げます。

### 記

#### 1. 内容

- (1) 「人事戦略本部」を新設、「人事部」は廃止し、配下に以下の2つの部を新設する。
  - ① 「人事業務・企画部」  
「人事グループ」を廃止、「人事業務・企画部」として新設する。
  - ② 「人財・組織開発部」  
「人財・組織開発部」を新設し、配下に以下の2つのグループを配置する。
    - ア. 「共育推進・採用グループ」（「採用・能力開発グループ」から改称）
    - イ. 「多様性推進グループ」
- (2) 情報システム部に「運用・支援グループ」「企画・開発グループ」を新設する。
- (3) 社長直轄の「コルモピア事業部」を、MD本部の配下とする。
- (4) 店舗機構に「ネットスーパー部門」を新設する。
- (5) ネットスーパー部門の新設に伴い、「ネットスーパー推進部」の名称を「ネットスーパー業務部」に変更する。

#### 2. 目的

- (1) 人事戦略をMD・店舗運営と並ぶ事業戦略上の中核と位置づけ、人的資本経営を進め、また人事改革の実行度を高める。
- (2) 役割分担および業務の範囲と責任を明確にし、管理・業務実行レベルを上げる。

#### 3. 機構図（新・旧）

別紙参照

以上

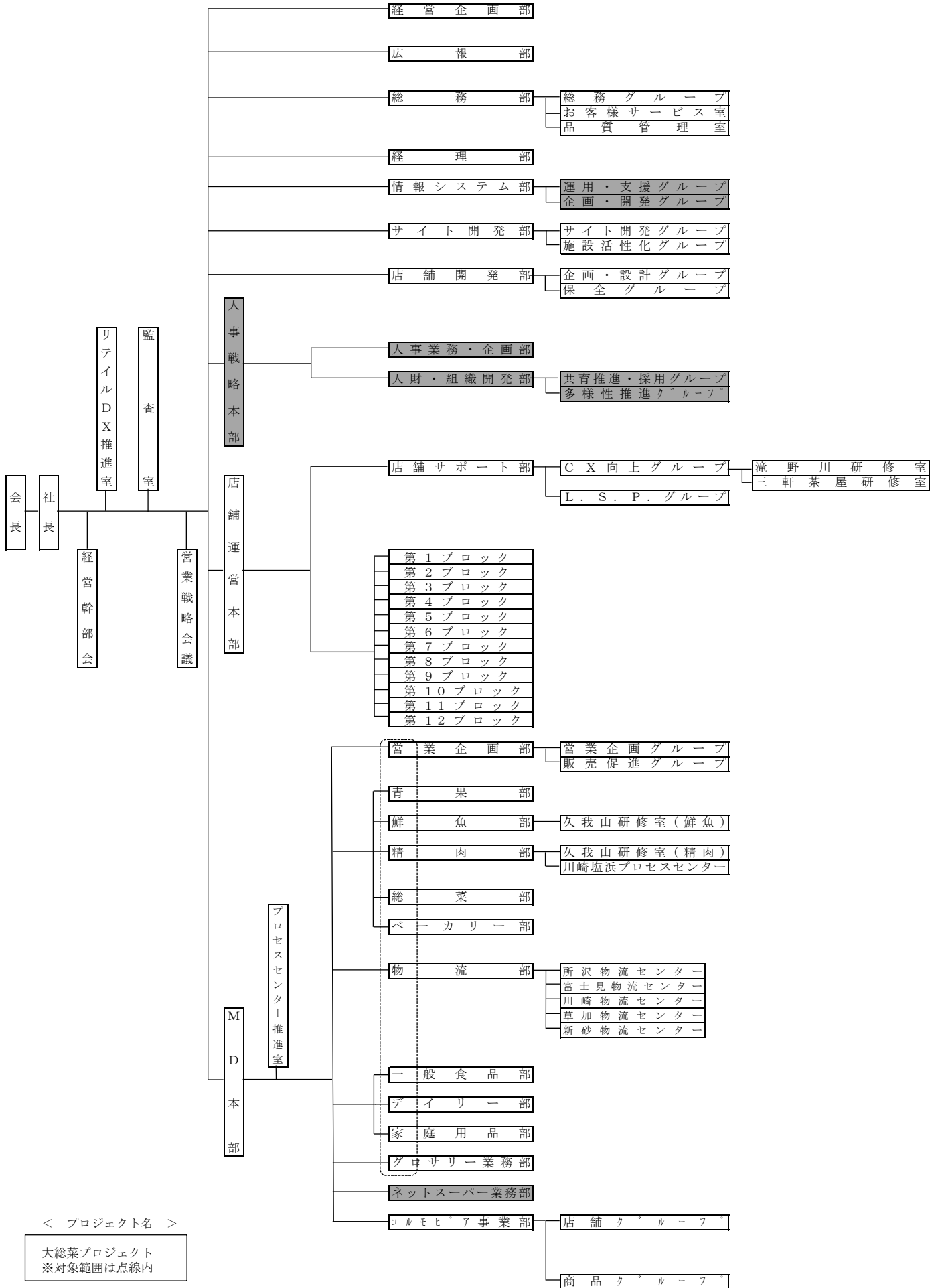

< プロジェクト名 >

大総菜プロジェクト  
※対象範囲は点線内

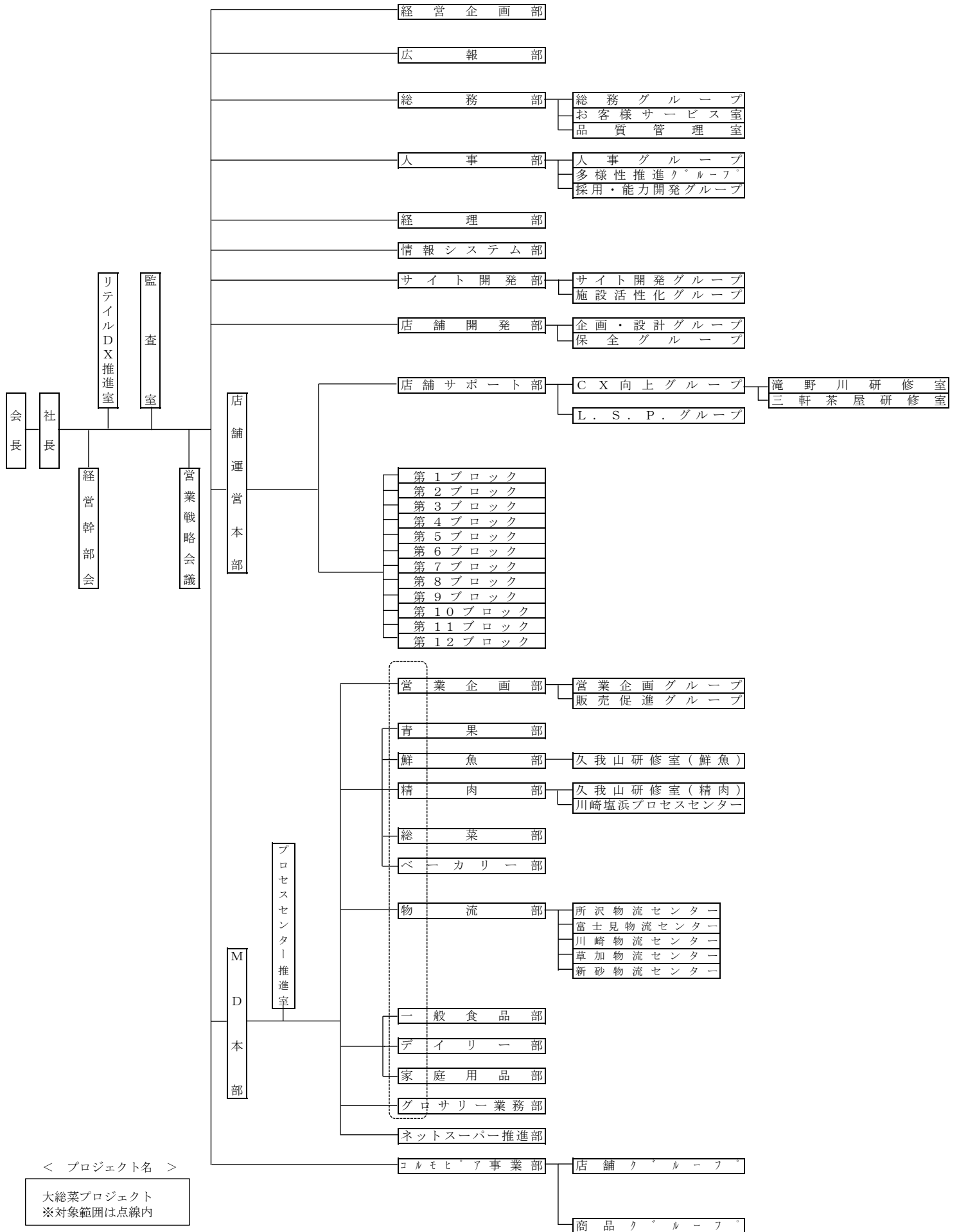

< プロジェクト名 >

大総菜プロジェクト  
※対象範囲は点線内